



**CHINH PHỤC  
ĐẲNG CẤP MỚI**

**ALL NEW  
EXCITER 155  
VVA**  
Variable Valve Actuation



**ALL NEW  
EXCITER 155  
VVA**  
Variable Valve Actuation

**RIDE THE NEXT LEVEL**  
CHINH PHỤC ĐẲNG CẤP MỚI



# R-DNA ĐỊNH HƯỚNG PHÁT TRIỂN<sup>2</sup>



## EXCITER 155 VVA ĐƯỢC PHÁT TRIỂN NHƯ MỘT CHIẾC “TIỂU YZF-R1”

EXCITER 155 VVA ĐƯỢC NÂNG CẤP VÀ THAY ĐỔI NHIỀU CHI TIẾT HOÀN TOÀN MỚI DỰA TRÊN CÁC CÔNG NGHỆ ĐANG ĐƯỢC ÁP DỤNG TRÊN SIÊU XE THỂ THAO YZF-R1. NHƯNG VẤN ĐẢM BẢO ĐƯỢC TÍNH ỔN ĐỊNH, VẬN HÀNH LINH HOẠT, HÀNG NGÀY CỦA 1 CHIẾC XE THỂ THAO PHÂN KHỐI NHỎ.

### ÁP DỤNG CÔNG NGHỆ PHỦ CARBON KIM CƯƠNG CỦA MẪU XE YZF-R1

Ở dải tốc độ động cơ cao, có mô dạng trượt phủ carbon dạng kim cương (DLC) để xu páp bền và nhẹ hơn cho khả năng tăng tốc mượt mà và mạnh mẽ.

### TĂNG GÓC PHUN VÀ SỐ LỖ PHUN XĂNG TƯƠNG TỰ YZF-R1

Tăng góc phun xăng (15° lên 18°) và số lỗ phun (6 lỗ lên 10 lỗ, gần bằng YZF-R1 là 12 lỗ) giúp xăng phun tơi hơn, hòa trộn tốt hơn và tăng hiệu suất đốt cháy, công suất động cơ

### 4 BẢN ĐỒ ĐÁNH LỬA TÙY BIẾN THEO CẤP SỐ TƯƠNG TỰ YZF-R1

Exciter 155 VVA được thiết kế với 4 bản đồ đánh lửa tùy theo các dải cấp số thay vì 1 sơ đồ như các thế hệ cũ, tối ưu hiệu năng động cơ vượt trội. Thời điểm đánh lửa và lượng phun nhiên liệu được thiết lập theo tốc độ động cơ và độ mở bướm ga.

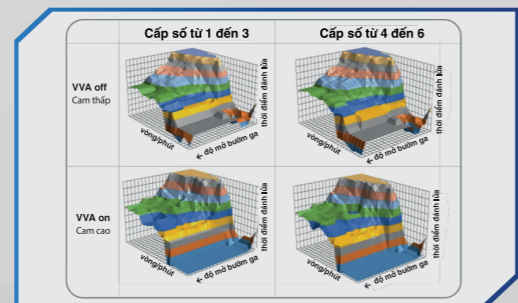

### BỘ LY HỢP A&S (ASSIST & SLIPPER) TRỢ LỰC & KIỂU TRƯỢT TƯƠNG TỰ YZF-R1

Assist: Tăng khả năng bám côn, chống trượt côn  
Slipper: chống bó cứng bánh sau khi dồn số ở tốc độ cao  
Ngoài ra, tay côn mới hành trình ngắn hơn 10mm so với phiên bản 150cc giúp có cảm giác tốt hơn.

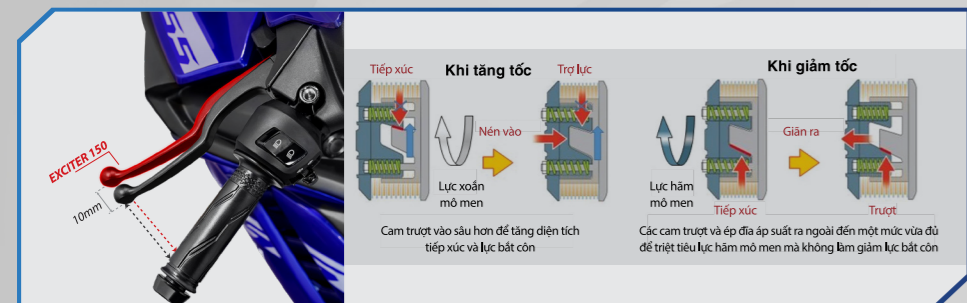

### HỆ THỐNG KHUNG SƯỜN XE HOÀN TOÀN MỚI: CỨNG CHẮC HƠN

Khung sườn Exciter 155 VVA thiết kế lại hoàn toàn để phù hợp với động cơ 155 VVA. Giá treo động cơ thiết kế hình boomerang có độ dày 4.5 mm được lựa chọn để lắp vào đầu xilanh. Hệ thống khung sườn mới đảm bảo khả năng vận hành ổn định tại tốc độ cao ở mọi góc cua.

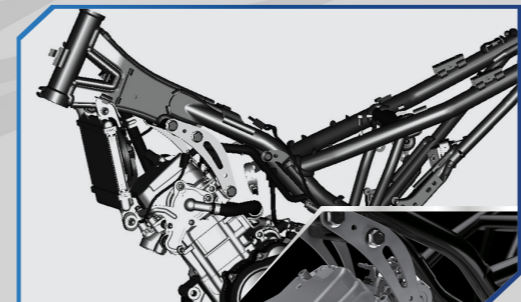

### HỆ THỐNG NẠP KHÍ HOÀN TOÀN MỚI

Để tạo ra hệ thống nạp khí hoàn toàn mới tối ưu hiệu suất động cơ, Yamaha thử nghiệm các mẫu ống lọc gió thủ công để chọn ra mẫu tốt nhất. Hộp lọc gió thẳng đứng theo kiểu mới, ống nạp nhôm rộng, phễu nạp dài, thân bướm ga 28mm mới.

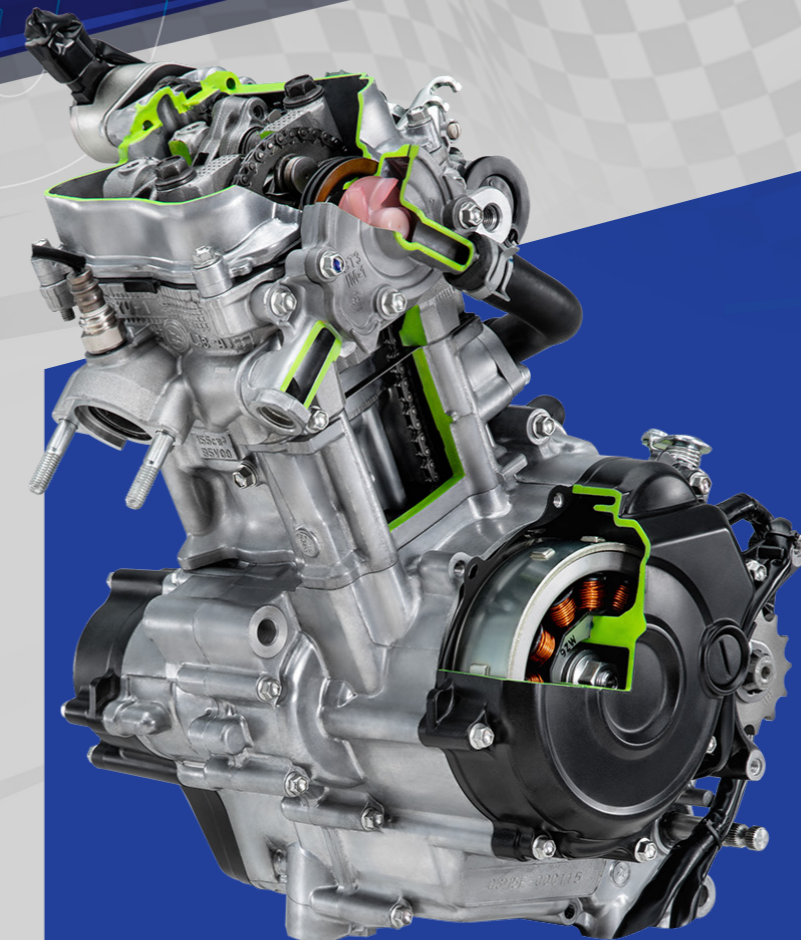
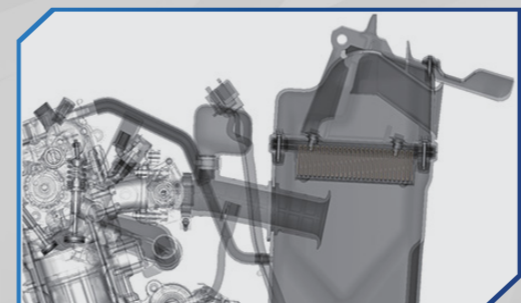

# ĐỘNG CƠ 155CC VVA

PHÁT TRIỂN TRÊN NỀN TẢNG ĐỘNG CƠ R15

CÔNG SUẤT CỰC ĐẠI 17.7 MÃ LỰC MẠNH HƠN 17% SO VỚI PHIÊN BẢN 150CC

- ▶ Động cơ 155cc, 4 van, SOHC, phun xăng điện tử, làm mát bằng dung dịch.
- ▶ Đường kính và hành trình piston lần lượt là 58.0 x 58.7 mm.
- ▶ Tỷ số nén đạt 10.5:1 tạo ra công suất tối đa 17.7 mã lực tại vòng tua 9,500 vòng/phút.
- ▶ Mô-men xoắn cực đại 14,4 N.m tại vòng tua 8,000 vòng/phút.

### VAN BIẾN THIÊN VVA

2 vấu cam riêng biệt điều khiển van nạp: một cam cho dải vòng tua thấp - trung bình và một cam cho dải vòng tua cao. Van nạp ở tua cao sẽ có thời gian mở dài hơn, làm tăng hiệu suất khí nạp và công suất tổng thể. VVA hoạt động ở vòng tua 7,400 vòng/phút trở lên.

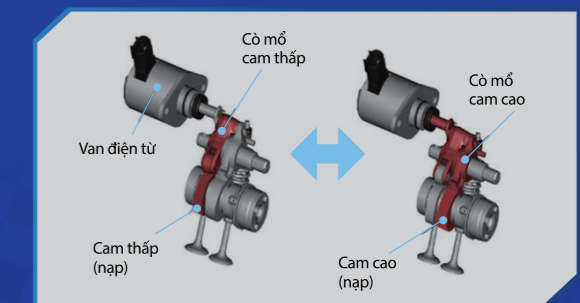

### HỆ THỐNG NẠP MỚI CHO ĐỘNG CƠ PHẢN HỒI NHẠY

Tối ưu các thông số cộng hưởng của buồng lọc gió, thể tích lớn 4.6L cho cảm giác tăng - giảm ga nhạy và đều hơn. Hiệu suất nạp cao hơn và giảm tiếng ồn. Màng lọc dầu giúp lọc sạch hiệu quả các hạt bụi nhỏ.

### HỘP SỐ 6 CẤP

Giảm cảm giác bào máy khi hoạt động cường độ cao, giảm tiếng ồn và tiết kiệm nhiên liệu tốt hơn khi chạy hành trình dài.

10 LỖ PHUN XĂNG

# TÍNH NĂNG NÂNG TẦM TRẢI NGHIỆM

## HỆ THỐNG XẢ CÁI THIỆN HƠN

Ống xả và pô xe được bố trí cho công suất đầu ra tối ưu, với bộ xúc tác mới giúp lọc sạch khí thải. Bổ sung tấm lót sợi thủy tinh trong ống giảm thanh cho tiếng pô trầm và thanh gọn, giảm độ ồn.



## NÂNG CẤP HỆ THỐNG GIẢM XÓC

Phụộc trước được tinh chỉnh hành trình dài hơn, kết hợp các vi chỉnh cho hiệu quả giảm chấn tốt hơn. Phụộc sau dạng giảm xóc trực đơn thể thao giúp vào cua ổn định và an toàn.



## PHANH TRƯỚC 2 PISTON

Phanh đĩa bánh trước trang bị kẹp má phanh kép gồm 2 piston cung cấp lực phanh mạnh hơn 17%. Các bộ phận dẫn lực và ma sát được thiết kế cứng chắc tạo nên hệ thống phanh hiệu quả hơn.

*(Chỉ có ở phiên bản cao cấp)*



## CẢI THIỆN KHẢ NĂNG TẢN NHIỆT & LÀM MÁT

Lỗ thông khí ở các-te giúp giảm tổn hao khi bơm. Hệ thống làm mát với bộ điều chỉnh nhiệt kiểu vòng giảm thời gian khởi động động cơ và góp phần vào hiệu suất làm sạch khí thải.



**MỚI**

## CỤM ĐÈN PHA ĐỘC LẬP 2 VỊ TRÍ

ĐÈN CHIẾU GẦN VÀ CHIẾU XA TÁCH RỜI 2 VỊ TRÍ KHÁC NHAU, CHO PHÉP THIẾT KẾ ĐÈN XE NHỎ GON HƠN, TĂNG TÍNH KHÍ ĐỘNG HỌC CHO XE. ĐỒNG THỜI KHI XE VÀO CUA, VÙNG CHIẾU SÁNG SẼ ĐI THEO GÓC LÁI, CẢI THIỆN KHẢ NĂNG QUAN SÁT CỦA NGƯỜI LÁI.

**MỚI**



## MẶT ĐỒNG HỒ FULL LCD ĐA CHỨC NĂNG

Các thông số quan trọng như tổng quãng đường, tốc độ, báo cấp số, báo kích hoạt VVA, hiển thị rõ nét vòng tua máy, được sắp xếp khoa học và trực quan, với góc độ được bố trí để tối ưu khả năng quan sát.

**MỚI**



## HỆ THỐNG KHÓA THÔNG MINH

Kích hoạt khi người cầm khóa đang ở trong phạm vi cho phép, kết hợp thao tác vận nút xoay có thể khởi động xe, ngoài ra khóa có tích hợp nút bấm 'Answer-back' để xác định vị trí xe. *(Chỉ có ở phiên bản cao cấp)*

**MỚI**



## Ổ CẮM SẠC ĐIỆN THOẠI 12V

Ổ cắm sạc 12V cho điện thoại và các thiết bị điện tử khác. *(Chỉ có ở phiên bản cao cấp)*

**MỚI**



## XÍCH KÍN

Xích kín có phốt (bu lông) tăng tuổi thọ, chống bám bùn đất giúp bền bỉ và êm ái, vận hành tốt hơn

**MỚI**



## YÊN XE PHONG CÁCH THỂ THAO SOLO

Thiết kế giống hai yên riêng biệt, đường cong hướng lên của yên xe hỗ trợ người lái, góp phần tăng thêm cảm giác "solo" (một mình) khi chạy xe có hay không chở thêm người ngồi sau.

## BÌNH XĂNG LỚN 5.4 LÍT

Kết hợp với động cơ tiết kiệm nhiên liệu, Exciter mới chạy được xa hơn 30% so với phiên bản cũ, xấp xỉ 265 km cho một lần đổ đầy.

**MỚI**



## ĐÈN HẬU THIẾT KẾ MỚI

Đèn hậu thiết kế vuốt gọn tương tự YZF-R1.

**MỚI**



## CHẤN BÙN MỚI

Chấn bùn sau được thiết kế mới tương tự YZF-R1.

**MỚI**



## CÔNG TẮC NGẮT ĐỘNG CƠ

Công tắc ngắt động cơ trong trường hợp khẩn cấp mà không cần dừng đến cụm ổ khóa.



## NÚT ĐÈN PHA XIN VƯỢT

Là tiện ích chỉ có ở dòng xe côn tay Exciter, giúp người cùng lưu thông trên đường dễ dàng nhận biết khi bạn muốn vượt.





# PHỤ KIỆN TỰY CHỌN



**BỘ CHẮN BÙN SAU**  
B5V-WF16K-00

Được thiết kế và phát triển bởi Yamaha Motor Việt Nam giúp tối ưu khả năng chắn bùn so với nguyên bản cùng thiết kế thể thao đồng bộ với ngôn ngữ thiết kế của xe.

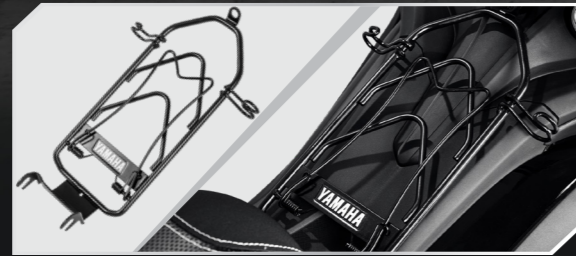

**CỤM GIÁ ĐỂ HÀNG**  
B5V-WE700-00

Được thiết kế và phát triển bởi Yamaha Motor Việt Nam. Tăng cường khả năng treo đồ với móc treo và kẹp đồ tiện lợi. Vượt qua các bài kiểm tra nghiêm ngặt về chất lượng, an toàn, không bị rung trong quá trình chạy xe.



**BỘ TAY CÔN**  
2ND-SH392-Q3-GD



**CHỐT DẦU**  
2ND-E5362-Q3-GD

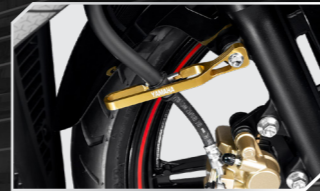

**THANH GIỮ ỐNG DÂY PHANH**  
2ND-F5876-Q3-GD



**GŨ CHỐNG ĐỘ**  
B15-SBUSH-M3-GD



**IRIDIUM BUZI**  
90798-ES118-00



**MŨ BẢO HIỂM CẢ ĐẦU**



**GĂNG TAY HỮNGÓN**



**BAO DA SMART KEY**

Xem thêm tại website: <https://yamaha-motor.com.vn/phu-tung/>

## PHỤ KIỆN NHẬP KHẨU

## TRANG BỊ ĐI XE

# ALL NEW EXCITER 155 VVA Variable Valve Actuation

### PHIÊN BẢN CAO CẤP



**XANH GP**



**ĐỎ NHÂM**



**TRẮNG ĐỎ**



**ĐEN BÓNG**

### PHIÊN BẢN TIÊU CHUẨN



**ĐỎ NHÂM**



**TRẮNG ĐỎ**



**ĐEN BÓNG**

## THÔNG SỐ KỸ THUẬT

|  |  |
|--|--|
| Kích thước (dài x rộng x cao)                      | 1,975 mm x 665 mm x 1,085 mm   |
| Độ cao yên xe                                      | 795 mm   |
| Khoảng cách giữa hai trục bánh xe                  | 1,290 mm   |
| Khoảng sáng gầm xe tối thiểu                       | 150 mm   |
| Trọng lượng ướt (bao gồm dầu động cơ và bình xăng) | 121 kg (phiên bản cao cấp) / 119 kg (phiên bản tiêu chuẩn)   |
| Động cơ  | 4 thì, 4 van, SOHC, làm mát bằng chất lỏng   |
| Bố trí xi-lanh                                     | Xi-lanh đơn  |
| Dung tích xi-lanh                                  | 155 cm <sup>3</sup>  |
| Đường kính x hành trình piston                     | 58.0 x 58.7 mm   |
| Tỷ số nén  | 10.5:1   |
| Công suất tối đa                                   | 17.7 mã lực / 9,500 vòng/phút  |
| Mô-men xoắn cực đại                                | 14.4 N•m (1.5 kgf•m) / 8,000 vòng/phút   |
| Hệ thống khởi động                                 | Khởi động điện   |
| Hệ thống bôi trơn                                  | Các-te ướt   |
| Dung tích dầu động cơ                              | 1.10 L   |
| Dung tích bình xăng                                | 5.4 L  |
| Hệ thống phân phối nhiên liệu                      | Phun xăng điện tử  |
| Hệ thống đánh lửa                                  | T.C.I (kỹ thuật số)  |
| Điện áp / dung lượng ắc quy                        | 12V 3.5Ah (10HR)   |
| Tỷ số truyền sơ cấp / thứ cấp                      | 3.042 (73/24) / 3.286 (46/14)  |
| Hệ thống ly hợp                                    | Đĩa đĩa loại ướt   |
| Kiểu hệ thống truyền động / Kiểu sang số           | Bánh răng không đối, 6 cấp / Vê số   |
| Tỷ số truyền động                                  | 1: 2.833 (34/12) / 2: 1.875 (30/16) / 3: 1.364 (30/22)<br>4: 1.143 (24/21) / 5: 0.957 (22/23) / 6: 0.840 (21/25) |
| Khung xe   | Khung xương sống   |
| Góc caster (góc nghiêng) / Độ trượt                | 25°50' / 87 mm   |
| Kích thước lốp xe (trước / sau)                    | 90/80-17M/C 46P (lốp không săm) / 120/70-17M/C 58P (lốp không săm)   |
| Phanh xe trước                                     | Phanh đĩa đơn thủy lực   |
| Phanh xe sau                                       | 2 piston (phiên bản cao cấp) / 1 piston (phiên bản tiêu chuẩn)   |
| Hệ thống giảm xóc (trước / sau)                    | Ống lồng / Càng sau  |
| Đèn pha / Đèn xi nhan (trước / sau)                | LED / 12V, 10Wx2   |



**\* CHÍNH SÁCH BẢO DƯỠNG ĐỊNH KỲ MIỄN PHÍ**  
Tất cả các loại xe gắn máy Yamaha mới được mua từ các Đại lý do Yamaha ủy nhiệm đều được hưởng dịch vụ bảo dưỡng định kỳ (theo danh mục công việc quy định) mà không phải trả tiền công trong vòng 3 năm, tổng cộng là 9 lần bảo dưỡng miễn phí, mỗi năm 3 lần như trong số bảo hành.

Để được hưởng quyền lợi bảo hành tối đa, bạn phải sử dụng đúng & đủ 9 phiếu trong vòng 3 năm. Nếu bạn để đại lý nơi bạn mua xe giữ số bảo hành và những phiếu bảo dưỡng, bạn sẽ mất mọi quyền lợi về dịch vụ.

**Vi quyền lợi của mình, giữ gìn số bảo hành cẩn thận!**